

Motorrahmen



2-Motorer:

Lattoflex x92

3-Motorer:

Lattoflex x83-K/x83-U/x83-U-QZ

Lattoflex x93-K/x93-U

4-Motorer:

Lattoflex x84-KU

Lattoflex x94-KU

Montage- und Bedienungsanleitung

Wichtiges Dokument. Bitte sorgfältig aufbewahren.

Hier finden Sie weitere Informationen, Details und Videos zu Ihrem Produkt. Digitale Bedienungsanleitung:



www.lattoflex.com/service/x83-84

lattoflex®

Einbau und Bedienung

1 Einlegen in ein Bett

Bitte berücksichtigen Sie den notwendigen Platzbedarf für die verstellbaren Rahmenteile z.B. bei Dachschrägen, Bettüberbauten etc. Für die Verstellmechanik und Antriebstechnik im Unterbau wird eine Einbautiefe (Bodenfreiheit) von ca. 14 cm benötigt.

Bitte beachten Sie immer den Abstand des motorisch verstellbaren Rückenteils zum Kopfteil des Bettes. In Flachlage sollte hier ein Abstand von mindestens 1,5 cm bestehen. Um ein unbeabsichtigtes Verrutschen auszuschließen, kann der Rahmen an den vorgebohrten Punkten im Metallunterbau mit dem Bett verschraubt werden.

Seitliche Auflageleisten dürfen maximal 4 cm breit sein (Mittelzarge 8 cm). Der Motorrahmen muss immer spannungsfrei ins Bett passen.

Bei Betten mit Dreiecksauflagen (Schenkellänge max. 15 cm) bitte den Einbausatz „Verlängerungselemente“ verwenden (als Zubehör erhältlich). Wir empfehlen für eine stabile Bettkonstruktion bei Dreiecksauflagen immer einen Auflagepunkt in der Bettseitenmitte.

2 Einlegen Version QZ mit Querzargen

Maß a = 29 - 37 cm: Direkt einlegen.

Maß a = 12 - 29 cm: Verlängerungselemente QZ verwenden (separat bestellen).

Version QZ ohne
Verlängerungselemente

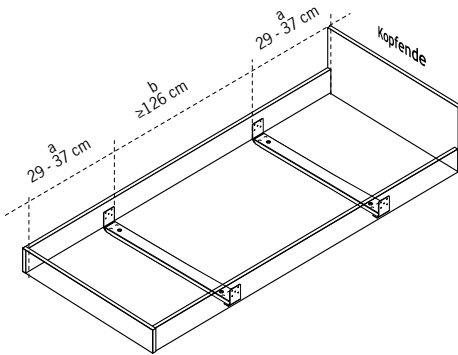

Version QZ mit
Verlängerungselemente

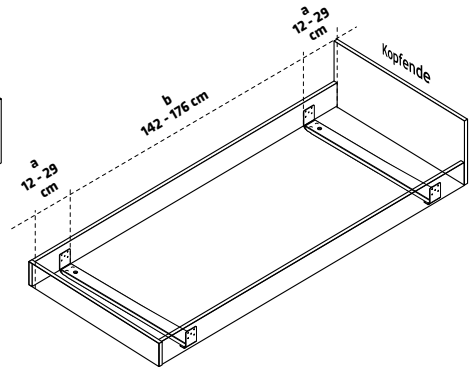

3 Matratzenhalter

Den mitgelieferten Halter am Fußende anbringen. Die Kunststoffschellen sind vormontiert.

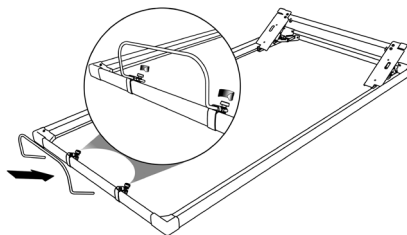

4 Inbetriebnahme

Bitte gehen Sie zur Inbetriebnahme Ihres Motorrahmens wie folgt vor:

- 1 Transportschutz: Klettbänder entfernen.
- 2 Fußteil des Rahmens hochklappen, Zugriff auf die schwarze Stofftasche (Anschlusszubehör und Fernbedienung). Netzgerät sowie die Batterieabsenkung aus der Tasche entnehmen.
- 3 Netzgerät **a** mit Batterieabsenkung **b** verbinden.
- 4 Verbindung zum Motorrahmen herstellen.
- 5 Verbindung zum Stromnetz herstellen.
- 6 Fernbedienung auspacken und Batterien einlegen. Die Hintergrundbeleuchtung blinkt.
- 7 Eine beliebige Taste drücken, es blinken nun abwechselnd die Status

LED und die Hintergrundbeleuchtung. Dieser Status zeigt an, dass der Anlernprozess gestartet ist und die Fernbedienung nach einer geeigneten Steuerung sucht.

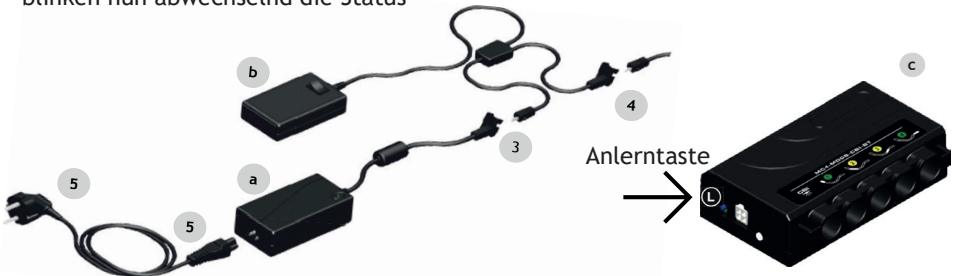

- 8 Innerhalb von 30 Sekunden die Anlerntaste **L** an der Hauptsteuerung **c** (Richtung Kopfende) drücken. Zur Bestätigung des erfolgreichen Vorgangs erfolgt ein Piepton und es bewegt sich kurz ein Motor.
- 9 Die Status LED erlischt, die Hintergrundbeleuchtung leuchtet konstant. Der Einlernvorgang ist nun beendet, die Fernbedienung ist an diesem Motorrahmen angelernt.

Wenn der Einlernvorgang nicht erfolgreich war und keine Steuerung gefunden wurde, den Vorgang ab Punkt 6 wiederholen.



5 Einstellungen vornehmen

Verwenden Sie die verschiedenen „Auf“- und „Ab“-Tasten zum Verstellen Ihres Rahmens. Solange Sie eine Taste drücken, wird der entsprechende Antrieb bewegt.

Mit  schalten Sie die integrierte Taschenlampe an. Mit  schalten Sie die Unterbettbeleuchtung an und wieder aus (optionales Zubehör).

Mit den Tasten **M1 M2 M3** rufen Sie ihre Lieblingseinstellungen ab.

Zum Nullstellen aller Antriebe halten Sie bitte die Taste  gedrückt.

Bei Stromausfall zusätzlich Taster auf der Batterieabsenkung dauerhaft gedrückt halten. Nach Nutzung: Batterien prüfen/auswechseln.

6 Abspeichern der Lieblingspositionen

- 1 Verstellen Sie den Rahmen in die gewünschte Position.
- 2 Die Taste  3x drücken und sofort danach eine der Tasten M1 - M3.

- 3 Es folgt ein Piepton als Bestätigung. Die aktuelle Position ist der entsprechenden M-Taste zugewiesen und nun abrufbar (Taste gedrückt halten bis Position erreicht ist).

7 Rücksetzen auf Werkseinstellungen / nochmaliges Anlernen

Fernbedienung zurücksetzen:

- 1 Batterie aus Batteriefach entfernen und wieder einlegen. Die Tasten „Kopf hoch“, „Rücken hoch“ und „Beine hoch“ gleichzeitig drücken.
- 2 Die Status-LED beginnt zu blinken. Wenn die Satus-LED konstant leuchtet, die Tasten loslassen.
- 3 Die Status-LED erlischt, die Fernbedienung ist damit zurückgesetzt. Die Hintergrundbeleuchtung blinkt und zeigt damit an, dass kein Motorrahmen verbunden ist.



Steuerung zurücksetzen:

- 1 Die Anlerntaste an der Steuerung ca. 10 Sekunden gedrückt halten. Um das Rücksetzen der Steuerung auf Werkseinstellung zu bestätigen, leuchtet die LED Lampe an der Steuerungsbox einmal auf.
- 2 Netzstecker aus der Steckdose ziehen, 2 Minuten warten. Anschl. Netzstecker wieder einstecken. Die Steuerung ist damit zurückgesetzt.

ACHTUNG: Nach dem Rücksetzen auf Werkseinstellungen sind alle zuvor eingelernten Komponenten gelöscht und müssen neu eingelernt werden. Siehe Schritt 4.6 Inbetriebnahme.

8 Sonderfunktion Parallel-Lauf

Bei Bedarf können mit einer Fernbedienung zwei Motorrahmen gleichzeitig angesteuert werden. Dazu im Doppelbett eine bereits angelernte Fernbedienung zusätzlich am zweiten Motorrahmen manuell anlernen. Hierbei handelt es sich aber nur um ein gleichzeitiges Ansteuern. Durch unterschiedliche Belastungen können

unterschiedliche Einstellungen entstehen. Die vor der Parallelschaltung unter M1, M2 und M3 gespeicherten Positionen bleiben je Rahmen individuell erhalten und können **nicht** gemeinsam von einer Fernbedienung abgerufen werden. Sinnvoll einsetzbar im Parallel-Lauf sind also nur die Hoch- und Runter-Tasten.

9 Sicherheitshinweise

Beim Betätigen und im hochgestellten Zustand nicht auf den Rahmen steigen. Der Rahmen ist so konstruiert, dass bei Betätigung normalerweise keine Einklemm- oder Quetschgefahr besteht. Achten Sie trotzdem darauf, dass sich bei Betätigung des Rahmens keine Personen, insbesondere keine Kinder unter dem Rahmen befinden oder in den Mechanismus hineingreifen. Lattoflex x83, x84, x92, x93, x94 sind Einlegerahmen für Bettgestelle. Die Nutzung ist nur nach den Maßgaben dieser Anlei-

tung und nur für den Hausgebrauch vorgesehen. Niemals die Kabel einklemmen, scharfkantig verlegen oder durch bewegliche Rahmenteile quetschen. Beschädigte Anschlussleitungen nur gegen Originalteile ersetzen. Beschädigungsgefahr durch Kürzen der Tragholme oder durch Demontage von Beschlagteilen. Verstauen Sie keine Gegenstände unter dem Rahmen. Besonders Bettwäsche kann durch die Motoren Schaden nehmen.

Thomas GmbH+Co. Sitz- und Liegemöbel KG · Walkmühlenstr. 93 · D-27432 Bremervörde
Tel. + 49 (0) 4761/979-0 · Fax + 49 (0) 4761/979-161 · E-Mail: info@lattoflex.com

www.lattoflex.com