

Motorrahmen



Lattoflex 282/382/982

Lattoflex 282-QZ/382-QZ/982-QZ

2-Motorer

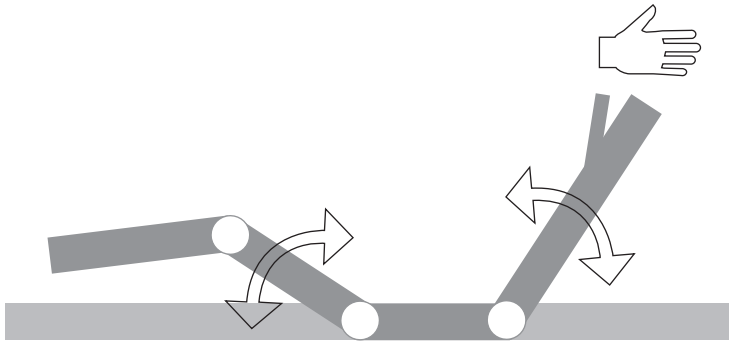

Montage- und Bedienungsanleitung

Wichtiges Dokument. Bitte sorgfältig aufbewahren.

Hier finden Sie weitere Informationen, Details und Videos zu Ihrem Produkt. Digitale Bedienungsanleitung:



www.lattoflex.com/service/x82

lattoflex

Einbau und Bedienung

1 Einlegen in ein Bett

Bitte berücksichtigen Sie den notwendigen Platzbedarf für die verstellbaren Rahmenteile z.B. bei Dachschrägen, Bettüberbauten etc. Für die Verstellmechanik und Antriebstechnik im Unterbau wird eine Einbautiefe (Bodenfreiheit) von ca. 14 cm benötigt.

Bitte beachten Sie immer den Abstand des motorisch verstellbaren Rückenteils zum Kopfteil des Bettes. In Flachlage sollte hier ein Abstand von mindestens 1,5 cm bestehen. Um ein unbeabsichtigtes Verrutschen auszuschließen, kann der Rahmen an den vorgebohrten Punkten im Metallunterbau mit dem Bett verschraubt werden.

Seitliche Auflageleisten dürfen maximal 4 cm breit sein (Mittelzarge 8 cm). Der Motorrahmen muss immer spannungsfrei ins Bett passen.

Bei Betten mit Dreiecksauflagen (Schenkellänge max. 15 cm) bitte den Einbausatz „Verlängerungselemente“ verwenden (als Zubehör erhältlich). Wir empfehlen für eine stabile Bettkonstruktion bei Dreiecksauflagen immer einen Auflagepunkt in der Bettseitenmitte.

2 Einlegen Version QZ mit Querzargen

Maß a = 29 - 37 cm: Direkt einlegen.

Maß a = 12 - 29 cm: Verlängerungselemente QZ verwenden (separat bestellen).

Version QZ ohne
Verlängerungselemente

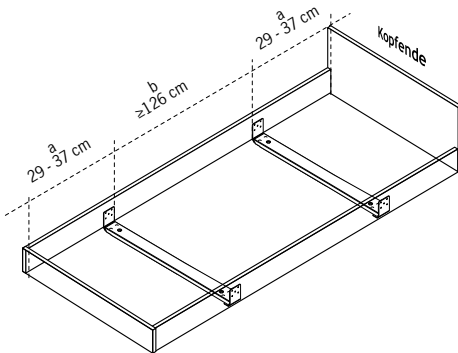

Version QZ mit
Verlängerungselemente

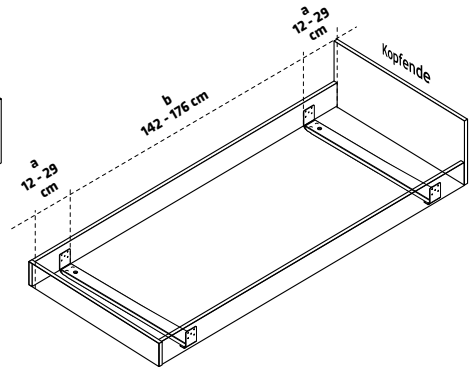

3 Matratzenhalter

Den mitgelieferten Halter am Fußende anbringen. Die Kunststoffschellen sind vormontiert.

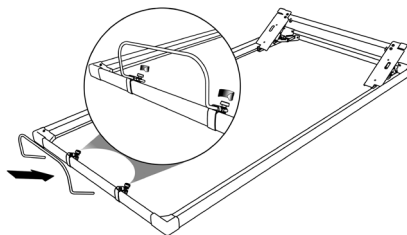

4 Inbetriebnahme

Bitte gehen Sie zur Inbetriebnahme Ihres Motorrahmens wie folgt vor:

- 1 Transportschutz: Klettbänder entfernen.
- 2 Fußteil des Rahmens hochklappen, Zugriff auf die schwarze Stofftasche (Anschlusszubehör und Fernbedienung). Netzgerät sowie die Batterieabsenkung aus der Tasche entnehmen.
- 3 Netzgerät **a** mit Batterieabsenkung **b** verbinden.
- 4 Verbindung zum Motorrahmen herstellen.
- 5 Verbindung zum Stromnetz herstellen.
- 6 Kabelhandschalter an Steuerungsbox anschließen. Der Motorrahmen kann nun mit dem Kabelhandschalter verstellt werden.

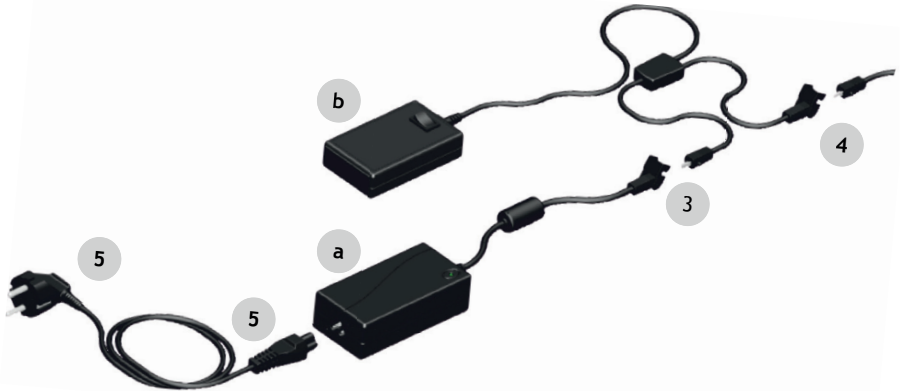

5 Einstellungen vornehmen

- 1 alle Antriebe gleichzeitig aufwärts
- 2 alle Antriebe gleichzeitig abwärts
- 3 Rückenverstellung aufwärts
- 4 Rückenverstellung abwärts
- 5 Beinverstellung aufwärts
- 6 Beinverstellung abwärts

Verwenden Sie die Tasten 1 bis 6. Solange Sie eine Taste drücken wird der entsprechende Antrieb verfahren.

Bei Stromausfall zusätzlich Taster auf der Batterieabsenkung dauerhaft drücken.

Nach Nutzung: Batterien prüfen/auswechseln.



6 Sicherheitshinweise

Beim Betätigen und im hochgestellten Zustand nicht auf den Rahmen steigen. Der Rahmen ist so konstruiert, dass bei Betätigung normalerweise keine Einklemm- oder Quetschgefahr besteht. Achten Sie trotzdem darauf, dass sich bei Betätigung des Rahmens keine Personen, insbesondere keine Kinder unter dem Rahmen befinden oder in den Mechanismus hineingreifen. Lattoflex 282, 382 und 982 sind Einlegerahmen für Bettgestelle. Die Nutzung ist nur nach den Maßgaben dieser Anleitung und nur für

den Hausgebrauch vorgesehen.

Niemals die Kabel einklemmen, scharfkantig verlegen oder durch bewegliche Rahmenteile quetschen. Beschädigte Anschlussleitungen nur gegen Originalteile ersetzen. Beschädigungsgefahr durch Kürzen der Tragholme oder durch Demontage von Beschlagteilen.

Verstauen Sie keine Gegenstände unter dem Rahmen. Besonders Bettwäsche kann durch die Motoren Schaden nehmen.